

# *Prostorový zvlhčovač* **NEB 6500**

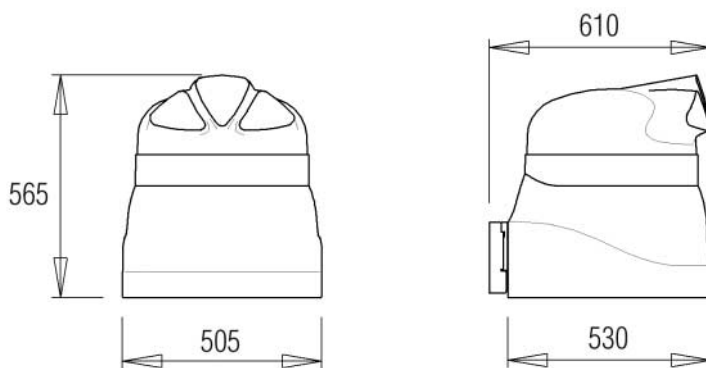

CE

**CUOGHE**



NEB 6500 je prostorový zvlhčovač, který používá atomizace vody pomocí odstředivé síly. Je proto samostatným zařízením bez potřeby dalších pomocných aparátů jako vysokotlaké čerpadlo nebo stlačený vzduch.

Provozní systém vytváří prakticky nezávislost na obsahu vápenných příměsí a jednoduchá a masivní konstrukce umožňuje provoz ve všech prostorách a s každým druhem vody, ať demineralizované nebo kohoutkové. Produkuje velmi malé částice, které jsou distribuovány do okolního vzduchu, kde se odpařují a navlhčují vzduch.

Zařízení má následující výhody:

Vodní nádrž je velmi malá (obsah 55 cm<sup>3</sup>)

Nádrž se vyprázdňuje po každém cyklu

**Provoz z tekoucí vodou bez vody stojící zajišťuje maximální hygienu**

**Velký atomizační výkon – 6,5 kg/hod.**

Výkon může být regulován v rozmezí 13 – 100 % maximálního výkonu

Provoz může být s běžnou vodou

Na vyžádání může být dodáno protiúrazové zařízení

**Velká flexibilita umožňuje výběr širokých aplikací.**

Jednoduchá a stabilní konstrukce

Příslušenství umožňuje instalaci na zeď, v závěsných svorkách. Propojení hadicemi, šrouby a matice na uchycení atd. jsou v rozsahu dodávky.

### Jednoduchá instalace a údržba

Nízká spotřeba – pouze 220 W (290 W s ohřívačem)

Zhotoveno z lehce recyklovatelných materiálů

**Nízké provozní náklady a ochrana přírodních zdrojů**

Je nejvíce používán v chladných skladových prostorách pro skladování ovoce a zeleniny, tiskárnách, textilním průmyslu, klíčírnicích rostlin a sklenících.

K dispozici jsou následující příslušenství:

PC NEB 6500 – Řídící panel řízený prostorovým hygrostatem, situovaný ve vodotěsné kabině. Může řídit dva přístroje NEB 6500 jedním hygrostatem. Možnost provozu ZAP/VYP. Hygroskop není součástí dodávky.

PCE – NEB 6500 - Řídící panel řízený prostorovým hygrostatem, situovaný ve vodotěsné kabině spolu s elektronickým hygrostatem, s digitálním displejem pro čtení stupně RV. Pracuje spolu s jakýmkoliv čidlem na trhu. Může řídit dva NEB 6500. Možnost Provozu ZAP/VYP. Čidlo není součástí dodávky. Protimrazová ochrana ANTI-FROST 70W krytý elektrický ohřívač



PC NEB 6500



PCE NEB 6500



Protimrazová ochrana ANTI-FROST

Napájení	Příkon	Napájecí proud	Průtok	Výkon	Tlak vody	Objem nádrže	Váha	Provozní teplota	Pracovní RV
230 V, 50 Hz	0,22 kW *0,29 kW	0,9 A	280 m <sup>3</sup> /h	0,85...6,5 l/h*	100...1 000 kPa	0,055 l	17,6 kg	+1...+35 °C *-2...+35 °C	0...100 % RV

\*S protimrazovou ochranou